

Kuvings

WHOLE SLOW JUICER

B1700

KUVINGS STORCĂTOR CU PRESARE LA RECE

MANUAL DE UTILIZARE

- Păstrați acest manual la îndemână după ce îl parcurgeți, pentru consultare ulterioară.
- Destinat exclusiv uzului casnic.
- Instrucțiunile sunt disponibile și în alt format, de ex. pe un website.

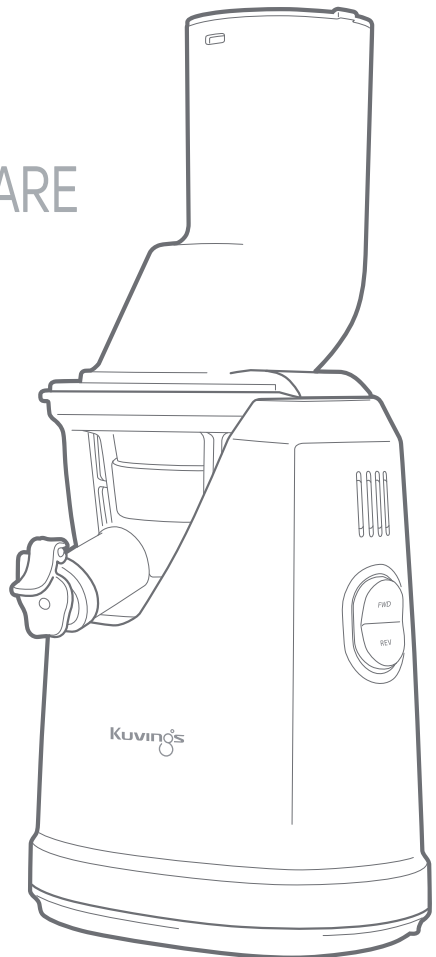

www.kuvings-romania.ro

CUPRINS

02	Măsuri de precauție	18	Dezasamblarea și curățarea
04	Avertizare de siguranță	20	Curățarea componentelor din silikon
06	Componente	21	Utilizarea instrumentului de curățare
08	Asamblarea	22	OPȚIONAL Utilizarea filtrului pentru sorbet
10	Utilizarea	24	OPȚIONAL Utilizarea filtrului grosier
12	Sfaturi de utilizare	26	OPȚIONAL Utilizarea filtrului pentru smoothie
13	Sfaturi privind ingredientele	28	Depanare - Întrebări și răspunsuri
14	Pregătirea ingredientelor	30	Specificații

MĂSURI DE SIGURANȚĂ IMPORTANTE

Atunci când utilizați aparate electrice, trebuie respectate întotdeauna precauțiile de siguranță de bază, inclusiv următoarele:

1. Citiți toate instrucțiunile.
2. Pentru a proteja împotriva electrocutării, nu introduceți motorul sau baza unității în apă sau alt lichid.
3. A nu se lăsa la îndemâna copiilor.
4. Deconectați de la priză atunci când nu îl folosiți, înainte de a monta și demonta piese și înainte de curățare.
5. Evitați contactul cu componente în mișcare.
6. În cazul în care cablul de alimentare este deteriorat, acesta trebuie înlocuit de către producător, reprezentantul de service al acestuia sau persoane cu calificări similare, pentru evitarea pericolelor.
7. Utilizarea accesoriilor nerecomandate sau necomercializate de către producător poate duce la incendiu, electrocutare sau rănire.
8. A nu se utiliza în exterior.
9. Nu lăsați cablul să atârne peste marginea mesei sau blatului.
10. Asigurați-vă întotdeauna că storcătorul are capacul prins în cleme la locul său înainte să fie pornit motorul. Nu desfaceți clemele în timp ce storcătorul se află în funcțiune.
11. Comutați butonul în poziția OFF după fiecare utilizare a storcătorului. Asigurați-vă că motorul este oprit complet înainte de dezasamblare.

12. Nu introduceți degetul sau alte obiecte în tubul de alimentare în timpul funcționării aparatului. Dacă rămân alimente blocate în tub, utilizați împingătorul sau o altă bucată de fruct sau legumă pentru a le împinge în jos. Când nu poate fi folosită această metodă, opriti motorul și dezasamblați storcătorul pentru a îndepărta alimentele rămase.
13. Nu utilizați aparatul dacă este deteriorată sita rotativă. Atunci când se furnizează un recipient pentru separarea pulpei, nu utilizați fără recipientul pentru pulpă instalat.
14. Nu modificați aparatul în niciun fel.
15. Nu utilizați aparatul pentru altceva decât în scopul prevăzut așa cum se descrie în manual.
16. Aparatul trebuie utilizat pe o perioadă limitată de timp. Acest aparat nu poate fi folosit de copii și de către persoane cu capacități fizice, senzoriale sau mentale reduse sau fără experiență și cunoștințe. Nu permiteți copiilor să se joace cu aparatul. Curățarea și întreținerea nu trebuie efectuate de către copii.
17. Acest aparat nu este destinat utilizării de către persoane (inclusiv copii) cu capacități fizice, senzoriale sau mentale reduse, sau fără experiență și cunoștințe.

SALVAȚI ACESTE INSTRUCȚIUNI

- Acest aparat este dedicat exclusiv uzului casnic. Respectați cu strictețe instrucțiunile din acest manual.
(Utilizarea anormală sau în scop comercial a acestui aparat atrage anularea garanției.)
- Păstrați manualul de instrucțiuni pentru consultare ulterioară
- Dacă oferiți aparatul cadou, includeți și acest manual.
- Instrucțiunile vor fi disponibile și în formate diferite pe un website. www.kuvings-romania.ro

Avertizare de siguranță

Măsurile de precauție de mai jos sunt menite să protejeze siguranța utilizatorului. Citiți cu atenție toate măsurile de precauție și utilizați aparatul cu grijă.

 Avertizare : Informează cu privire la riscurile de deces sau rănire gravă.

 Atenție! : Informează cu privire la riscurile de rănire sau deteriorare a aparatului.

 Intezis

 Scoateți din priză

 Trebuie să luați măsuri

 Respectați
instrucțiunile

 Nu demontați

 Pericol de electrocutare

 Nu conectați mai multe ștechere la aceeași priză în timpul utilizării acestui aparat.

→ **Pericol de explozie sau incendiu.**

 Nu atingeți ștecherul cu mâinile umede.

→ **Pericol de electrocutare.**

 Nu lăsați aparatul nesupravegheat în timpul funcționării. Scoateți ștecherul din priză atunci când nu folosiți aparatul.

 Folosiți un prosop uscat pentru a curăța cablul de alimentare dacă acesta este murdar sau umed.

→ **Pericol de electrocutare sau incendiu.**

 Nu scăpați aparatul și nu aplicați forță excesivă asupra acestuia.

→ **Risc de deteriorare sau rupere a aparatului.**









 Nu scoateți aparatul din priză trăgând de cablul de alimentare.

→ **Cablul s-ar putea deteriora și există riscul de electrocutare.**

 Nu introduceți degetul sau alte obiecte în tubul de alimentare în timpul funcționării aparatului.

→ **Pericol de rănire.**

Avertizare de siguranță

-  Nu introduceți componentele în mașina de spălat vase sau în apa fierbinte.
→ Componentele se pot uza mai repede.
-  Nu reparați, demontați baza și nu modificați aparatul.
→ Este posibil ca aparatul să nu funcționeze corespunzător și să cauzeze incendii, electrocutări sau răniri.
-  Nu folosiți aparatul pe o suprafață neuniformă.
→ Aparatul s-ar putea defecta dacă se răstoarnă.
-  Nu lăsați aparatul la îndemâna copiilor și depozitați-l în siguranță.
→ Pericol de rănire.
-  Nu depozitați și nu utilizați aparatul în apropierea oricăror surse de căldură.
→ Aparatul se poate decolora sau deforma.
-  Nu folosiți substanțe chimice periculoase pentru curățarea aparatului sau spray-uri inflamabile în apropierea acestuia.
→ Aceasta poate determina schimbarea culorii aparatului sau ar putea cauza incendii.
-  Pentru a proteja cablul de alimentare, nu îndoiiți agresiv și nu amplasați obiecte grele pe cablul de alimentare.
→ Pericol de scurtcircuitare sau chiar de incendiu.
-  Utilizarea storcătorului fără ingrediente poate cauza defectarea cuțitului.
-  Pentru a curăța componentele care intră în contact cu alimentele, urmați instrucțiunile de la paginile 18-20.

Componente

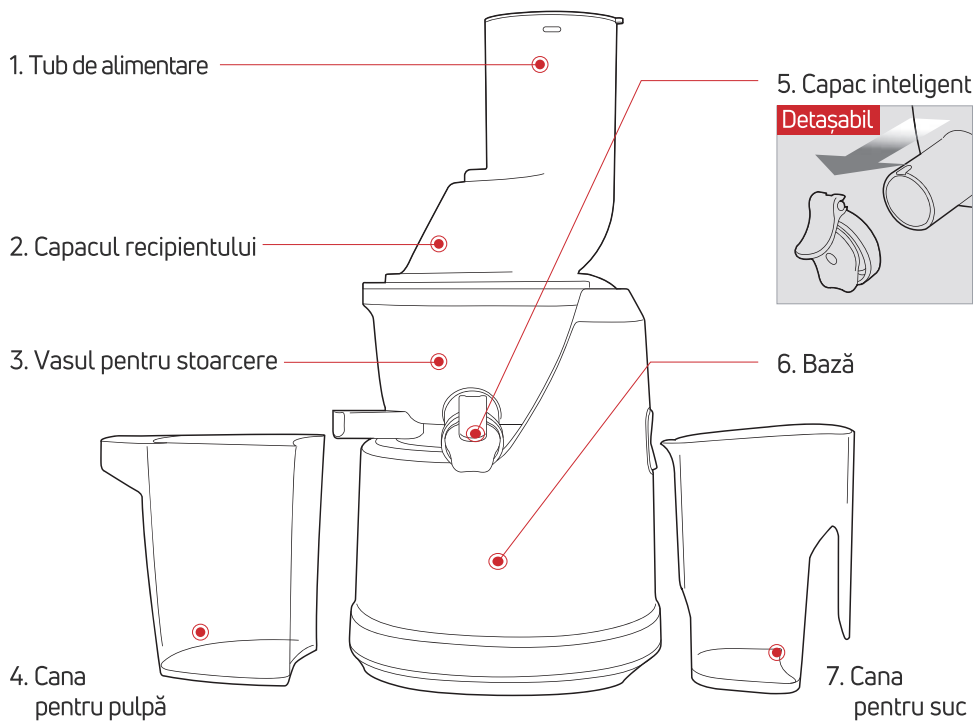

8. Suport rotativ



9. Filtru



10. Cuțit stoarcere



11. Împingător

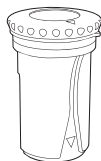

12. Perie curățare

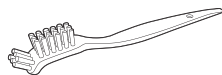

13. Perie rotativă



*Ilustrațiile/fotografiile din această broșură pot fi ușor diferite de produsul dvs.

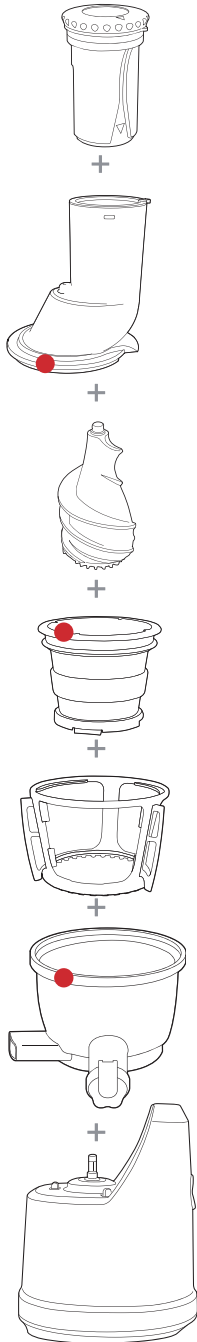

Împingător

Aliniere

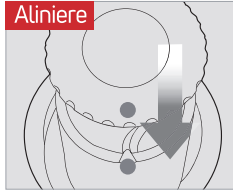

Aliniați punctele ● și introduceți împingătorul.

PASUL 1

Asamblarea ansamblului superior

Aliniați punctele roșii ● laterale și asamblați în ordinea indicată. După asamblare, rotiți capacul recipientului în sens orar pentru a-l închide.

STEP 2

Asamblarea ansamblului superior și a bazei storcătorului

Așezați capacul recipientului pe recipientul pentru suc. Aliniați săgeata în jos ▼ pe capacul recipientului cu semnul ▷ OPEN de pe bază și rotiți în poziția ▲ CLOSE.

PASUL 1 Montarea ansamblului superior

Verificați înainte de utilizare

- Spălați componentele înainte primei utilizări.
- Asigurați-vă că siliconul de compresie și garnitura din silicon sunt montate corect.

- 1** Inserați ferm siliconul de compresie în orificiul de sub duza pentru pulpă.

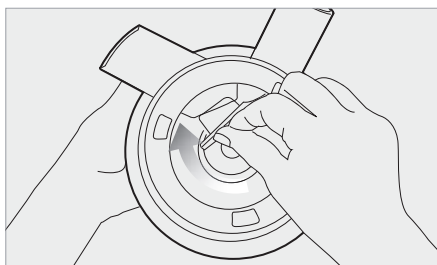

Obs. | În cazul asamblării incorecte, pot apărea scurgeri.

- 2** Introduceți filtrul în suportul rotativ și apoi introduceți ansamblul în vasul pentru stoarcere, asigurându-vă că punctul roșu ● de pe filtru este aliniat cu punctul roșu ● de pe vasul pentru stoarcere.

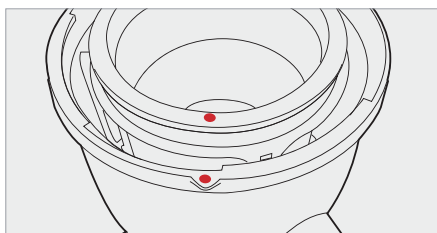
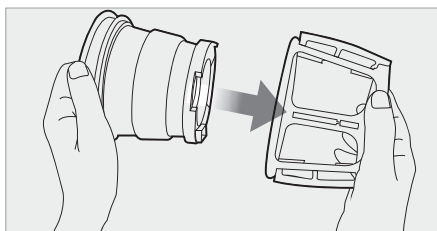

- 3** Introduceți cuțitul de stoarcere în filtru. Rotiți și apăsați până când acesta se fixează în locașul său.

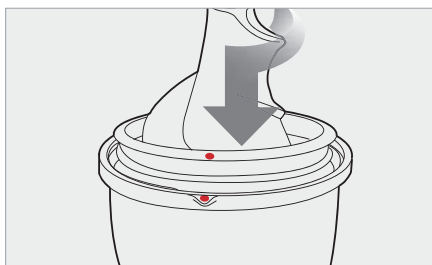

Obs. | Cuțitul de stoarcere trebuie să fie fixat ca să puteți închide capacul recipientului.

- 4** Așezați capacul recipientului pe recipientul de stoarcere aliniind punctele roșii ● de pe capacul recipientului cu punctul roșu ● de pe vasul pentru stoarcere. Rotiți în sens orar pentru închidere, aliniind punctul roșu ● de pe capacul recipientului cu semnul close II.

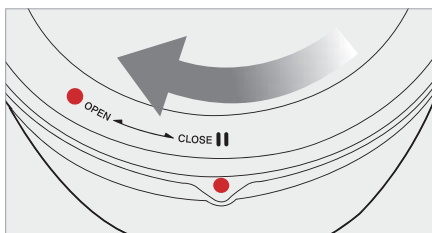
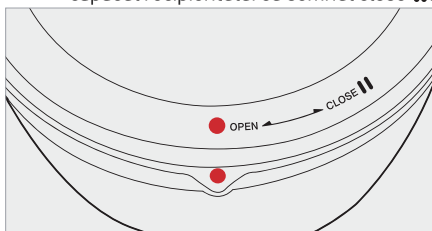

PASUL 2 Montarea ansamblului superior și bazei

SFAT Pentru o montare ușoară, țineți capacul recipientului prinzând de tubul de alimentare și rotiți în sens orar în modul ilustrat în figură.

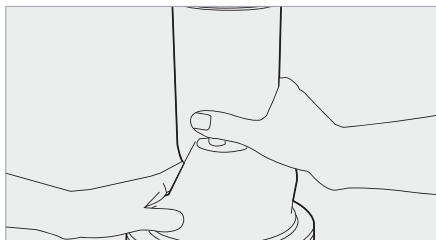

5 Așezați capacul recipientului pe recipientul pentru suc. Aliniați săgeata în jos ▼ de pe capacul recipientului cu marcajul ▷OPEN de pe bază și rotiți-l în poziția ▲CLOSE.



6 Marcajul Open/Close pe pe ansamblul superior

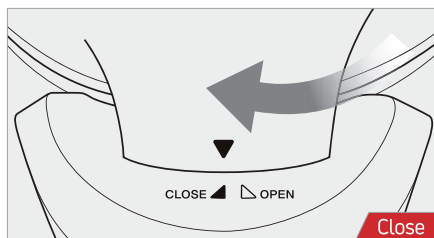
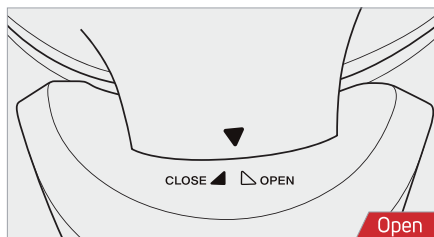

Obs. | Storcătorul nu va funcționa dacă săgeata în jos ▼ de pe capacul recipientului nu este corect aliniată cu marcajul CLOSE de pe corpul aparatului.

7 Așezați cana pentru pulpă sub duza pentru pulpă și așezați cana pentru suc sub duza pentru suc în modul ilustrat în figură.



PASUL 1

După ce ați pregătit ingredientele, introduceți cablul de alimentare într-o priză de perete.

- Obs. |
- Nu atingeți ștecherul cu mâinile umede.
Pericol de electrocutare, scurtcircuitare sau incendiu.
 - Asigurați-vă că ați introdus ștecherul într-o priză de alimentare.

PASUL 2

Apăsați Butonul FORWARD pentru pornire.

- Obs. |
- Forward: Trage și amestecă lent ingredientele.
 - Reverse: Împinge ingredientele în sus pentru a le deplasa.

Dacă ingredientele se blochează în cuțit și nu puteți deschide capacul, apăsați butonul OFF. Apoi, apăsați lung butonul REVERSE până când ingredientele sunt deplasate. Reluați succesiunea REVERSE - OFF - FORWARD de câte ori este necesar pentru obținerea rezultatului dorit.

Dacă storcătorul se oprește în timpul funcționării:

Treceți butonul în poziția OFF și apoi apăsați lung butonul REVERSE până când ingredientele sunt deplasate.

Reluați succesiunea REVERSE - OFF - FORWARD ori de câte ori este necesar.

FORWARD : Trage alimentele în jos
OFF : Oprește funcționarea
REVERSE : Împinge alimentele
înapoi în sus



- Obs. |
- REVERSE: Împinge ingredientele în sus pentru a le deplasa.
Butonul REVERSE funcționează doar dacă mențineți butonul apăsat.
 - Treceți comutatorul în poziția OFF asigurându-vă că aparatul se oprește complet. Apoi, apăsați REVERSE.
Mențineți apăsat butonul REVERSE timp de 2-3 secunde și apoi eliberați-l. Reluați după cum este necesar. Lăsați storcătorul să se oprească complet înainte de a folosi butonul REVERSE pentru a preveni defectarea aparatului.
 - Dacă storcătorul nu funcționează după aplicarea acestor măsuri, demontați și curățați componentele înainte de a utiliza din nou storcătorul.

PASUL 3 Introduceți ingredientele pregătite în tubul de alimentare, pe rând.

- Obs. |**
- Legumele fibroase cu frunze (țelină, varză kale, etc.):
 - » Separați fiecare tulpină. Tăiați tulpinile exterioare groase, la dimensiuni de cel mult 5 cm lungime.
 - » Strângeți partea cu frunze când o introduceți în storcător. Alternați între părțile cu frunze și tulpini.
 - Înainte de a extrage, îndepărtați semințele dure sau sâmburii ingredientelor.
 - Când stoarceți fructe congelate cu semințe mici, asigurați-vă că și semințele sunt dezghețate complet.
 - Introduceți ingredientele pe rând.
- Sfat |**
- Aliniați punctele ● și introduceți împingătorul.
 - După introducerea ingredientelor, utilizați împingătorul când este necesar. Utilizarea excesivă a împingătorului poate afecta calitatea sucului.
 - » **Intermitent, utilizați împingătorul pentru ingredientele moi ca roșiile și merele. Utilizarea constantă a împingătorului pentru ingredientele moi poate afecta calitatea sucului.**

PASUL 4 Folosiți capacul inteligent pentru a prepara combinații de sucuri, pentru a preveni picurarea sucului, sau a clăti între diferite sucuri.

- Sfat |**
- Stoarcerea cu capacul inteligent închis creează diferite combinații de sucuri când sunt alese diferite fructe și legume, lapte, banane, nuci etc.
 - După stoarcere, închideți capacul inteligent pentru a opri picurarea sucului, cu precădere atunci când demontați recipientul de stoarcere de pe baza storcătorului.
 - Atunci când preparați diferite sucuri, eliminați rapid orice mirosuri rămase lăsând aparatul să funcționeze cu un pahar cu apă și capacul inteligent închis.
- Obs. |**
- **Lăsați capacul inteligent deschis atunci când stoarceți ingredientele care formează cantități mari de spumă în timpul extracției (de ex., mere, țelină).**
 - Procedați cu atenție atunci când utilizați aparatul cu capacul inteligent închis. Sucul se poate revărsa în cazul în care cantitatea colectată în vas depășește capacitatea acestuia marcată pe vas.

PASUL 5 După ce ați extras complet sucul și pulpa, treceți unitatea în poziția OFF.

- Obs. |**
- Dacă ingredientele rămase în vasul pentru stoarcere nu au fost stoarse complet, este posibil să întâmpinați rezistență la deschiderea capacului. După fiecare extragere, lăsați storcătorul să funcționeze încă 30 de secunde pentru ca acesta să extragă sucul din pulpa rămasă.
 - În cazul în care se blochează capacul recipientului, apăsați REVERSE - OFF - FORWARD în această succesiune, comutând de 2-3 ori pentru a debloca ingredientele. Apoi, puneți mâinile pe partea de sus a capacului recipientului și apăsați ferm în jos rotind în același timp capacul recipientului în sens orar pentru a-l deschide.
 - » **În funcție de ingrediente, turnați apă prin tubul de alimentare pentru a clăti interiorul vasului pentru stoarcere și apoi încercați să îndepărtați capacul recipientului.**

Sfaturi de utilizare

1. Utilizarea storcătorului fără ingrediente poate cauza defectarea cuțitului.
2. Nu utilizați storcătorul mai mult de 30 de minute fără întrerupere. Aceasta poate deteriora motorul din cauza supraîncălzirii. După o perioadă de utilizare fără întrerupere, lăsați storcătorul să se răcească timp de 30 de minute înainte de a-l folosi din nou.
3. **Nu introduceți mâinile, ustensile, clești sau alte obiecte decât împingătorul furnizat în tubul de alimentare.**
4. În timpul funcționării, nu introduceți linguri, spatule sau alte obiecte în duza vasului pentru stoarcere. Dacă introduceți un astfel de obiect în duză în timpul funcționării, acestea se pot bloca și pot defecta componentele storcătorului.
5. Nu introduceți cereale integrale uscate, fructe cu semințe tari sau gheață în aparat. Acestea pot defecta componentele storcătorului (de ex., vasul pentru stoarcere, cuțitul de stoarcere și filtrul).
 - Nucile sau semințele pot fi utilizate doar dacă sunt hidratate peste noapte sau fierte.
 - Fructele cu sâmburi și semințe tari (de ex., nectarinele, piersicile, mango și cireșe) trebuie curățate de sâmburi înainte de a fi introduse în storcător.
 - **Dacă folosiți fructe congelate cu semințe mici, cum ar fi strugurii, dezghețați-le complet înainte de a le introduce în storcător.**
 - Dacă introduceți gheață în storcător, durata de viață a acestuia va fi redusă.
6. Nu folosiți ingrediente care conțin cantități excesive de ulei vegetal sau grăsimi animale. Nu folosiți storcătorul pentru a extrage ulei vegetal din ingrediente. **Dacă uleiul vegetal/animal ajunge pe cuțitul de stoarcere, acesta poate afecta performanța acestuia și poate deteriora piesa.**
7. Nu reintroduceți pulpa extrasă în storcător. Aceasta poate cauza oprirea storcătorului sau capacul recipientului se poate bloca.
8. După ce stoarceți ingrediente cu semințe cum ar fi strugurii, curățați cu atenție toate canelurile din partea de jos a cuțitului de stoarcere.

Sfaturi privind ingredientele

Deteriorarea storcătorului din cauza utilizării neglijente de către proprietar sau nerespectării instrucțiunilor din manualul de operare va duce la anularea garanției.

NU introduceți următoarele ingrediente în storcător:

Semințe tari		Piersici, nectarine, caise, prune, mango, etc. Scoateți semințele tari din ingrediente înainte de a le stoarce.
Coji tari sau necomestibile		Ananas, pepene, mango, portocală, etc. Curățați ingredientele de coajă înainte de a le stoarce.
Fruite înghețate sau gheață		Căpșuni, coacăze, zmeură congelată, etc. Dezghețați complet fructele înainte de a le stoarce. Nu folosiți gheață.
Ulei vegetal/animal		Semințe de susan, unt, margarină, etc. Nu stoarceți ingrediente care conțin uleiuri vegetale sau animale. Aceasta poate reduce performanța storcătorului sau poate cauza chiar defectarea acestuia.
Altele		Nuci de cocos, trestie de zahăr, cereale integrale, etc. Nu stoarceți ingrediente care nu conțin apă.

Savurați sucuri de cea mai bună calitate asigurându-vă că înțelegeți caracteristicile fiecărui ingredient și că sunteți informați despre cea mai bună modalitate de utilizare a acestora.

Aparatul Slow Juicer este un produs inovator care utilizează o tehnologie brevetată de mărunțire lentă pentru a extrage eficient sucul din ingrediente. **Storcătorul a fost proiectat pentru obținerea celor mai bune rezultate cu ingrediente care au o compoziție fermă și un conținut mare de apă.** Pentru rezultate optime, fiecare ingredient trebuie pregătit și stors **funcție de caracteristicile și proprietățile sale.**



Pregătirea ingredientelor

Înainte de utilizare:

- Înainte de utilizare: Dacă storcătorul este blocat sau capacul recipientului nu se deschide, apăsați și mențineți apăsat butonul REVERSE până la deblocare. Reluați succesiunea REVERSE - OFF - FORWARD ori de câte ori este necesar.
- Lăsați storcătorul să funcționeze până la extragerea sucului din toate ingredientele din vasul de stoarcere. Dacă în storcător a rămas o cantitate mare de pulpă, este posibil să întâmpinați rezistență la deschiderea capacului.
- Fiecare ingredient generează cantități diferite de suc.

Cantitatea de suc obținută:

- Pentru o extracție optimă și o cantitate cât mai mare de suc, tăiați ingredientele conform instrucțiunilor din această secțiune.
- **Introduceți lent ingredientele urmărind modul de extracție a sucului din acestea.** Cantitatea de suc poate diferi în funcție de viteza de stoarcere.

Fruite și legume moi (de ex. portocale, roșii):

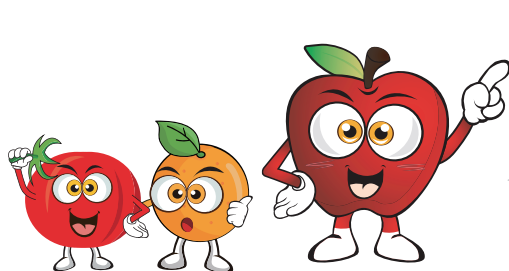

1-4 felii

- Curățați portocalele, iar pentru mere și roșii, îndepărtați cotorul.
- Dacă ingredientele sunt mai mari decât tubul de alimentare, tăiați-le la dimensiuni care să permită introducerea acestora în tubul de alimentare.
- Fructele cu semințe trebuie curățate înainte de extracție. Tăiați-le în 1-4 felii și apoi introduceți lent ingredientele în tubul de alimentare.

SFATURI REFERITOARE LA PREGĂTIRE:

- Tăiați 1-4 felii.

SFATURI REFERITOARE LA EXTRAȚIE:

- Introduceți lent ingredientele pe rând.
- Folosiți împingătorul pentru a deplasa ingredientele în jos pe tubul de alimentare. (Împingătorul previne și împrôșcarea sucului din tubul de alimentare în cazul stoarcerii unor ingrediente cu un conținut mare de apă)
- **Lăsați capacul inteligent deschis atunci când stoarceți ingredientele care formează cantități mari de spumă în timpul extracției. (Dacă utilizați aparatul cu capacul inteligent închis, se poate acumula spumă.)**
- Se recomandă ca sucul extras să fie consumat în 48 de ore de la stoarcere. În funcție de densitatea ingredientelor, sucul extras poate forma straturi în timp.
- În cazul unei cantități excesive de spumă, folosiți sita pentru a o separa de suc.
- Atunci când un ingredient este mărunțit de cuțitul de stoarcere, acesta poate împrôșca suc prin tubul de alimentare. Utilizați împingătorul pentru a evita împrôșcarea de suc în timpul stoarcerii.



Utilizarea capacului inteligent:

- Stoarcerea cu capacul inteligent închis crează diferite combinații de sucuri cu diferite fructe, legume și lichide.
- După stoarcere, închideți capacul inteligent pentru a opri picurarea sucului, cu precădere atunci când demontați recipientul de stoarcere de pe baza storcătorului.
- Atunci când preparați diferite sucuri, eliminați rapid orice mirosuri rămase lăsând aparatul să funcționeze cu un pahar cu apă și capacul inteligent închis.
- **Lăsați capacul inteligent deschis atunci când stoarceți ingredientele care formează cantități mari de spumă în timpul extracției (de ex., mere, țelină).**
- Procedați cu atenție atunci când utilizați storcătorul cu capacul inteligent închis. Sucul se poate revărsa în cazul în care cantitatea colectată în vas depășește capacitatea acestuia marcată pe vas.

Ajustarea cantității de pulpă din suc:

- În funcție de ingredient, cantitatea de pulpă din suc poate fi mai mare în cazul stoarcerii continue.
- Pentru a reduce cantitatea de pulpă, demontați partea de sus a aparatului și spălați-o frecvent.

Fructe și legume tari (de ex., morcovi, cartofi, sfeclă și spanac):

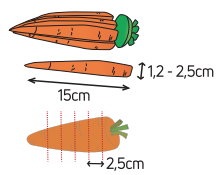
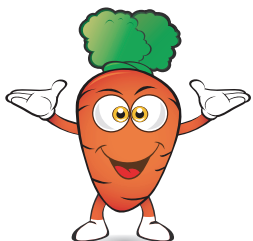

Fruitele și legumele tari pot solicita excesiv motorul și pot cauza blocarea acestuia.

Introduceți ingredientele în apă rece înainte de a le stoarceți și tăiați-le la dimensiunile corespunzătoare.

Pentru a spori cantitatea de suc, stoarceți ingredientele cu un conținut mare de apă.

SFATURI REFERITOARE LA PREGĂTIRE:

- Tăiați ingredientele la o lățime de 2,5 cm și o lungime de 2,5-15 cm.
- Înmuiați în apă rece ingredientele tari ca morcovul sau ghimbirul înainte de stoarcere.

SFATURI REFERITOARE LA EXTRACȚIE:

- Introduceți lent ingredientele pe rând.
- Reglați viteza de stoarcere asigurându-vă că fiecare ingredient este stors complet.
- Pentru a obține o cantitate cât mai mare de suc, stoarceți ingredientele cu un conținut mare de apă.

Pregătirea ingredientelor

Ingredientele cu semințe mici (de ex., zmeură, rodie, struguri):

Introduceți lent ingredientele cu semințe mici pentru a preveni blocarea filtrului.

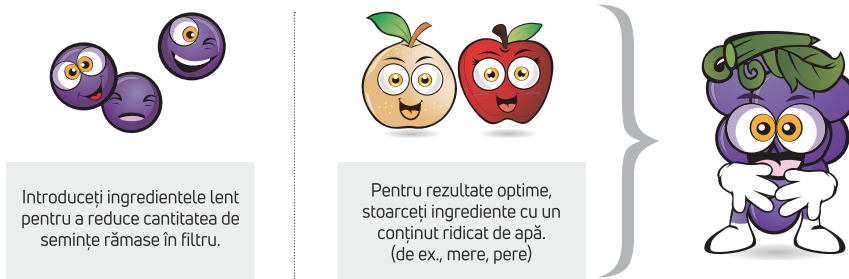

SFATURI REFERITOARE LA PREGĂTIRE:

- Dacă stoarceți ingrediente înghețate (de ex., zmeură, căpșuni), asigurați-vă că le dezghețați complet în prealabil.
- Spălați cu atenție ingredientele cum ar fi strugurii. Îndepărtați strugurii de pe ciorchine și aruncați ciorchinele.
- În cazul rodiei, îndepărtați coaja și stoarceți doar partea interioară.

SFATURI REFERITOARE LA EXTRAȚIE:

- În funcție de dimensiunea strugurilor, introduceți 3~5 boabe observând rezultatul de stoarcere.
- Dezghețați ingredientele înghețate, cum ar fi zmeura și apoi introduceți aproximativ 1 lingură (5 g) în storcător.
- În general, ingredientele înghețate pierd o cantitate semnificativă de lichid după dezghețare. În timpul stoarcerii, adăugați lapte sau iaurt pentru a compensa pentru pierderea de lichid.

! **Atenție** | Dacă nu puteți deschide capacul din cauza cantității excesive de semințe rămase în recipientul pentru stoarcere, lăsați aparatul să funcționeze timp de 30 de secunde pentru a stoarce semințele rămase. Dacă problema persistă, **repetăți REVERSE -OFF- FORWARD** până când ingredientele se deplasează. Puneți ambele mâini pe capacul tamburului și apăsați rotund simultan capacul pentru a se deschide (în funcție de ingredient, turnați puțină apă în jos pe tubul de alimentare pentru o clătire rapidă pentru a ajuta la deblocare).

Ingredientele cu fibre și/sau ingredientele tari cu frunze

(de ex., țelină, varză kale, ananas):

Ingredientele fibroase, cum ar fi țelina sau varza kale, trebuie tăiate în bucăți mici înainte de stoarcere.

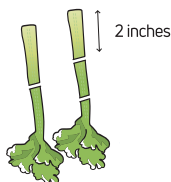

Dacă stoarceți ingrediente cu frunze, cum ar fi țelina și varza kale, nu colectați mai mult de 500 g per sesiune. Pentru cele mai bune rezultate, demontați și spălați partea de sus a aparatului înainte de a stoarce alte ingrediente.

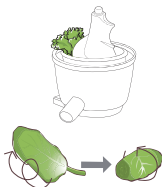

Dacă ingredientele cu frunze se blochează în jurul cuțitului de stoarcere, deschideți capacul și îndepărtați fibrele înainte de a continua.

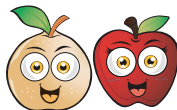

Se recomandă stoarcerea de ingrediente cu un conținut mai mare de apă, cum ar fi merele sau morcovii.

Morcovii, merele:
ingrediente fibroase = 9:1
[raportul recomandat]



SFATURI REFERITOARE LA PREGĂTIRE:

- Înmuiiați ingredientele fibroase în apă rece pentru aprox. 30 min. înainte de tăiere.
- Separați fiecare tulpină. Tăiați tulpinile exterioare groase, la dimensiuni de cel mult 5 cm lungime.

SFATURI REFERITOARE LA EXTRAȚIE:

- Introduceți ingredientele pregătite lent, pe rând.
 - Introduceți alte ingrediente doar după ce ingredientele introduse anterior au fost stoarse complet.
- ① Rulați frunzele într-o spirală atunci când le introduceți în storcător.
 - ② Introduceți partea cu frunze a ingredientelor mai întâi și apoi alternați între partea cu frunze și tulpini.
 - ③ Pentru ingrediente cum ar fi lăstarii de grâu, introduceți câte o legătură în storcător.

- ⓘ Atenție |**
- Fibrele unor ingrediente tari, cum ar fi țelina, se pot înfășura în jurul cuțitului de stoarcere și pot afecta performanța storcătorului. Tăiați tulpinile groase și tari, la dimensiuni de cel mult **5 cm lungime**.
 - La stoarcerea ingredientelor fibroase se poate forma spumă. Folosiți o sită pentru a elimina spuma înainte de a servi sucul.
 - Pentru ingrediente cum ar fi ananasul, îndepărtați coaja și tăiați în jurul mijlocului fibros. Tăiați ananasul în bucăți mai mici.
 - Cantitatea recomandată de suc per ciclu este de 500 g. Dacă stoarceți mai mult de 500 g, spălați partea de sus a aparatului înainte de a stoarce din nou.

Dezasamblarea și Curățarea

1 Opriiți aparatul și scoateți-l din priză de la priza de perete.

- Obs. |
- Stoarceți pulpa rămasă în vasul pentru stoarcere înainte de a opri storcătorul.
 - Pentru o curățare mai ușoară, lăsați storcătorul să funcționeze alte 30 de secunde după ce ați extras sucul.
 - În cazul în care se blochează capacul recipientului, apăsați butoanele REVERSE - OFF - FORWARD în această succesiune, comutând de 2-3 ori pentru a-l debloca. Apoi, puneți mâinile pe partea de sus a capacului recipientului și apăsați ferm în jos rotind în același timp capacul recipientului pentru a-l deschide.
 - * Umpleți vasul pentru stoarcere cu apă și lăsați storcătorul să funcționeze înainte de a deschide capacul recipientului. Aceasta poate facilita deschiderea capacului în cazul în care s-a blocat.

2 Rotiți capacul recipientului în sens antiorar pentru a-l deschide.

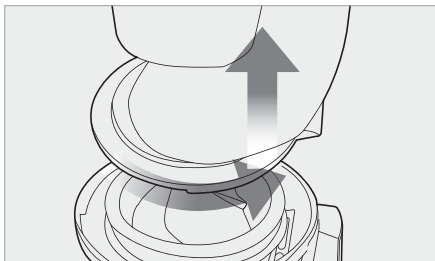

- Obs. |
- Dacă deplasați aparatul, nu îl transportați ținând de tubul de alimentare. Ridicați întotdeauna aparatul ținând de carcasă sau de mâner.

3 Rotiți ansamblul din partea de sus în sens orar și ridicați-l de pe carcasă.

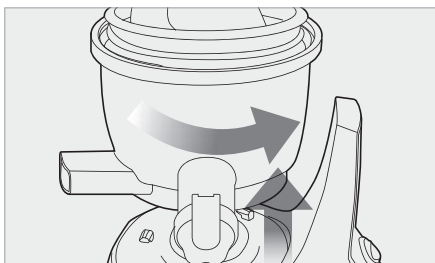

4 Demontați cuțitul de tăiere, filtrul și suportul rotativ de pe vasul pentru stoarcere. Curățați cu peria furnizată.

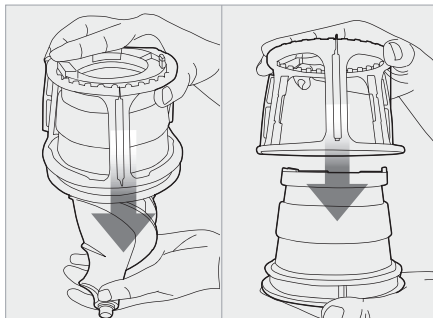

- Obs. |
- Curățați imediat storcătorul după fiecare utilizare. Dacă resturile rămase în storcător se usucă, demontarea și curățarea pot fi dificile. Acumulările în exces pot afecta performanța la utilizările ulterioare.
 - Pentru o demontare mai ușoară, puneți partea de sus a aparatului în chiuvetă și lăsați apa să curgă pe acesta.
 - Uscați cu atenție partea de jos a cuțitului de stoarcere.

5 Puneți vasul pentru stoarcere sub apă curentă și scoateți siliconul de compresie pentru a curăța duza pentru pulpă.

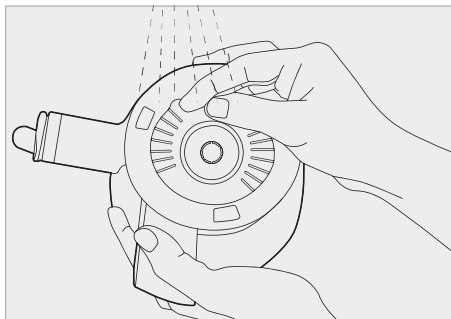

- Obs. |
- Înmuiăți vasul pentru stoarcere într-o soluție de apă caldă cu bicarbonat de sodiu sau un pic de înălbitor pentru a curăța reziduurile acumulate.

6

Curățați sub apă curentă exteriorul cuțitului pentru stoarcere cu un burete de vase. Utilizați vârful periei de curățare pentru a îndepărta orice reziduuri din orificiile din partea de jos a cuțitului de stoarcere.

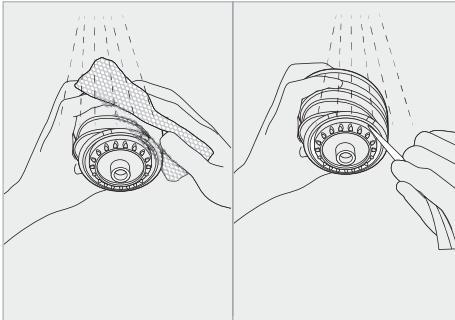

Sfat |

- Curățați cu atenție cuțitul de stoarcere asigurându-vă că acesta nu mai prezintă niciun fel de reziduuri.
- Uscați-l complet înainte de a-l utiliza.

Obs. |

- După stoarcerea de ingrediente cu semințe, asigurați-vă că ați curățat atent canelurile din partea de jos a cuțitului de stoarcere. (Dacă această zonă nu este curățată corespunzător, piesa se poate deteriora.)

7

Curățați carcasa cu un prosop moale umed și uscați-o.

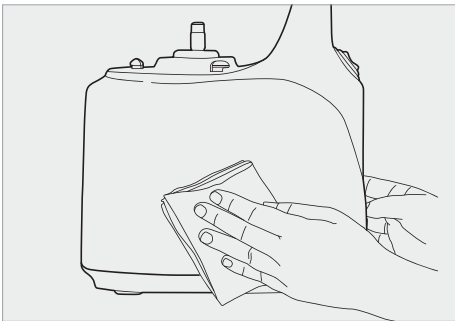

Obs. |

- Dacă prosopul este foarte ud, stoarceți excesul de lichid înainte de a-l folosi pe storcător.

Clătire rapidă

1

Cu capacul inteligent montat, umpleți vasul pentru stoarcere cu apă și porniți storcătorul.

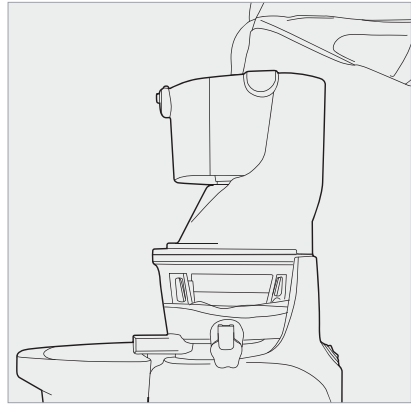

2

Lăsați-l să funcționeze un timp. Deschideți capacul inteligent și lăsați apa să se scurgă din vasul pentru stoarcere.



Sfat |

- Nu este necesar să curățați complet storcătorul între diferitele cicluri de stoarcere dintr-o singură sesiune.
- După ce ați terminat de stors, demontați întotdeauna și curățați cu atenție aparatul între sesiunile de stoarcere pentru a preveni acumularea de reziduuri.

Curățarea componentelor

Sfat | Curățați suportul rotativ sub apă curentă. Uscăți cu atenție după curățare. Înainte de a monta ansamblul din partea de sus, asigurați-vă că ați introdus corect siliconul de compresie și garnitura din silicon.

Obs. | Dacă acestea nu au fost introduse corect, este posibil să se scurgă suc prin partea de jos a vasului pentru stocare.

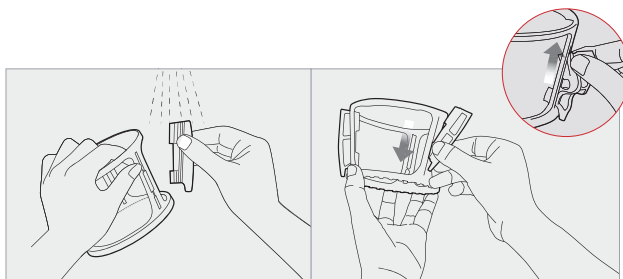

Peria din silicon

Scoateți peria din silicon din suportul rotativ pentru curățare. După curățare, introduceți-o în orificiu cu partea din spate orientată în jos, în modul ilustrat în figură.

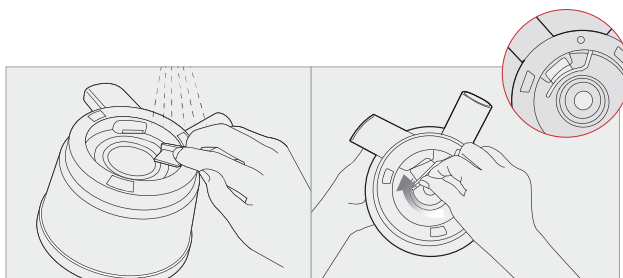

Silicon de compresie

Deconectați pentru curățare. După curățare, introduceți-l ferm în orificiul de sub duza pentru pulpă.

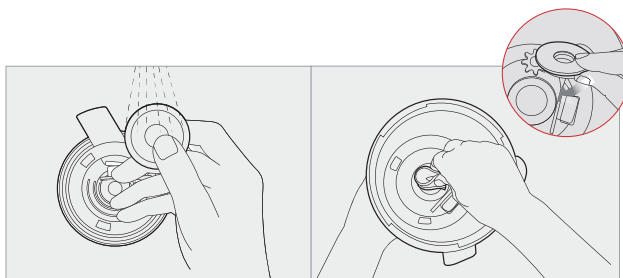

Garnitura din silicon

Îndepărtați garnitura din silicon de pe filtru pentru a o curăța. După curățare, împingeți garnitura din silicon în locașul său.

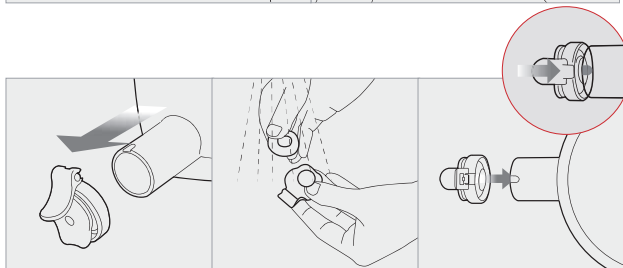

Capac inteligent

Demontați-l de pe duza pentru suc pentru a-l curăța. După ce l-ați curățat, montați capacul inteligent pe garnitura de silicon de pe duza pentru suc.

Utilizarea instrumentului de curățare

*Ilustrațiile/fotografiile din această broșură pot fi ușor diferite de produsul dvs.

Sfat | Instrumentul de curățare permite o curățare rapidă și ușoară. Uscați complet după curățare.

Obs. | Utilizați peria de curățare inclusă pentru a îndepărta bucățile la care ajungeți greu utilizând instrumentul de curățare.

1 Țineți instrumentul de curățare cu o mână și introduceți filtrul în instrumentul de curățare.

Obs. | Introduceți filtrul până când auziți un clic.

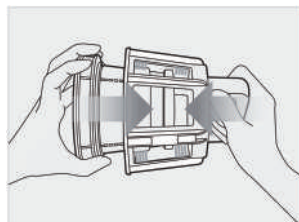

2 Sub apă curentă, rotiți instrumentul de curățare și sita în direcții opuse pentru a le curăța.

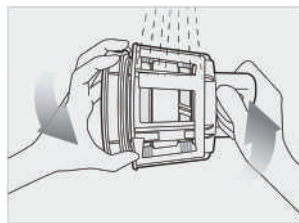

3 Clătiți cu atenție interiorul și exteriorul sitei sub apă curentă.

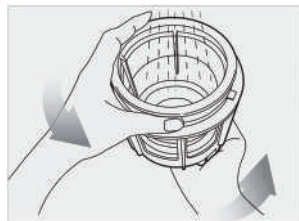

4 După curățare, scoateți sita din instrumentul de curățare. Lăsați sita să se usuce înainte de a o depozita.

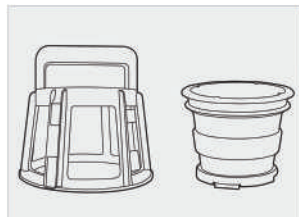

OPȚIONAL | Utilizarea filtrului pentru sorbet

❗ Înainte de utilizare, asigurați-vă că ați montat corect garnitura

1 Pentru a monta ansamblul din partea de sus, așezați cuțitul de stoarcere și filtrul pentru sorbet în vasul pentru stoarcere și închideți capacul.

- 1 Introduceți filtrul pentru sorbet în vasul pentru stoarcere în timp ce aliniați punctele roșii ● de pe filtrul pentru sorbet cu cele de pe vasul pentru stoarcere.
- 2 Introduceți cuțitul de stoarcere în sita pentru sorbet prin rotire.
- 3 Așezați capacul pe vasul pentru stoarcere aliniind punctele roșii ● de pe capac cu cele de pe vasul pentru stoarcere. Apoi, rotiți capacul în sens orar până când se fixează.

※ Dacă folosiți filtrul pentru sorbet, lăsați întotdeauna Capacul inteligent deschis.

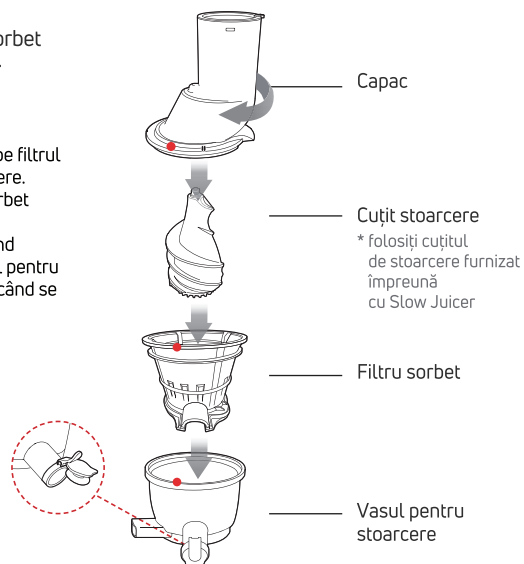

2 Așezați ansamblul superior montat pe bază.

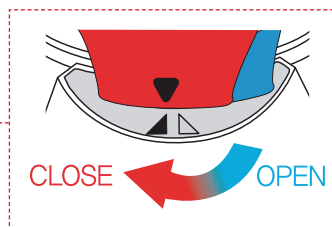
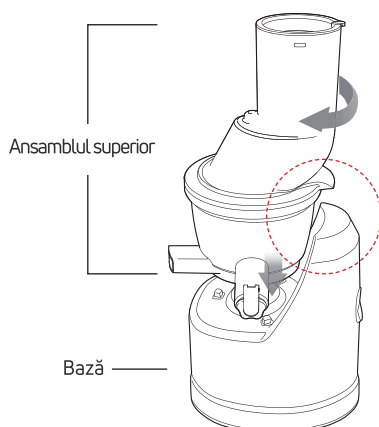

Aliniați săgeata ▼ de pe capac cu marcajul ▲ OPEN de pe bază și rotiți ansamblul superior în sens orar până când săgeata ▼ de pe capac este în poziția ▲ CLOSE.

*Pentru dezasamblare, aplicați procedura inversă asamblării.

! ATENȚIONARE:

Filtrul pentru sorbet se utilizează doar cu ingrediente înghețate. În funcție de ingrediente, lăsați ingredientele înghețate să se dezghețe timp de 5-20 de minute înainte de utilizare. Stoarceți lent o cantitate mai mică per ciclu.



- ※ Nu folosiți gheață și nu stoarceți ingrediente care conțin uleiuri vegetale sau animale. Acestea pot defecta aparatul.
- ※ Scoateți semințele tari din ingrediente și curățați ingredientele de coajă înainte de a le stoarce.

CURĂȚAREA CAPACULUI DIN SILICON

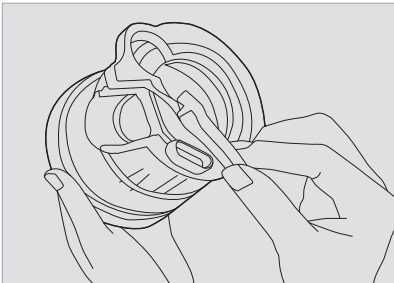

Capacul din silicon poate fi demontat pentru curățare. După curățare, montați garnitura din silicon în modul ilustrat în figură.

Sfat | Montați cu atenție capacul din silicon aliniind canelurile cu penele de fixare.

OPȚIONAL | Utilizarea filtrului grosier

- 1 Asigurați-vă că introduceți filtrul grosier în suportul rotativ înainte de a utiliza produsul.

1 Pentru a monta ansamblul superior, așezați cuțitul de stoarcere și filtrul grosier în vasul pentru stoarcere și închideți capacul.

- 1 Introduceți suportul rotativ și filtrul grosier în vasul pentru stoarcere în timp ce aliniați punctele roșii ● de pe filtrul grosier cu cele de pe vasul pentru stoarcere.
- 2 Introduceți cuțitul de stoarcere în filtrul grosier prin rotire.
- 3 Așezați capacul pe vasul pentru stoarcere aliniind punctele roșii ● de pe capac cu cele de pe vasul pentru stoarcere, apoi, rotiți capacul în sens orar până când marcajul II se aliniază cu punctul roșu ● de pe vasul pentru stoarcere.

※ Dacă folosiți filtrul grosier, lăsați întotdeauna Capacul inteligent deschis.

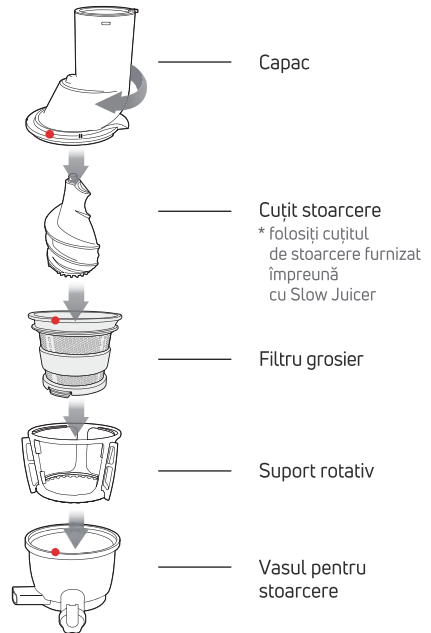

2 Așezați ansamblul superior montat pe bază.

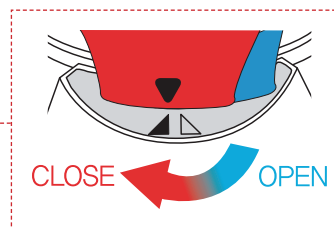
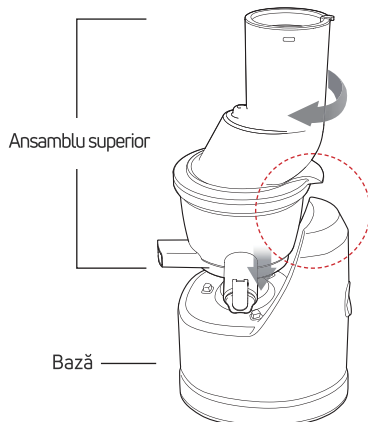

Aliniați săgeata ▼ de pe capac cu marcajul ▲ OPEN de pe bază și rotiți ansamblul superior în sens orar până când săgeata ▼ de pe capac este în poziția ▲ CLOSE.

! ATENȚIONARE:

- Când utilizați „FILTRUL GROSIER”, asigurați-vă că îndepărtați orice semințe tari sau sâmburi din ingrediente.
- Curățați sau răzuiți cojile dure sau tari.
- Dacă stoarceți ingrediente înghețate, asigurați-vă că le-ați dezghețat complet. Nu folosiți gheață.
- Nu încercați să stoarceți ingrediente care conțin uleiuri vegetale sau animale. Aceasta poate reduce performanța storcătorului sau poate cauza chiar defectarea acestuia.
- Nu stoarceți următoarele tipuri de ingrediente: nuci de cocos, kudzu, trestie de zahăr, cereale integrale, etc.



OPȚIONAL | Utilizarea filtrului pentru smoothie

1 Pentru a monta ansamblul din partea de sus, așezați cuțitul de stoarcere și filtrul pentru smoothie în vasul pentru stoarcere și închideți capacul.

- 1 Introduceți suportul rotativ și filtrul pentru smoothie în vasul pentru stoarcere în timp ce aliniați punctele roșii ● de pe filtrul pentru smoothie cu cele de pe vasul pentru stoarcere.
- 2 Introduceți cuțitul de stoarcere în filtrul pentru smoothie prin rotire.
- 3 Așezați capacul pe vasul pentru stoarcere aliniind punctele roșii ● de pe capac cu cele de pe vasul pentru stoarcere. Apoi, rotiți capacul în sens orar până când se fixează.

※ Dacă folosiți filtrul pentru smoothie, asigurați-vă că ați închis capacul grosier pentru a obține un smoothie de calitate superioară.

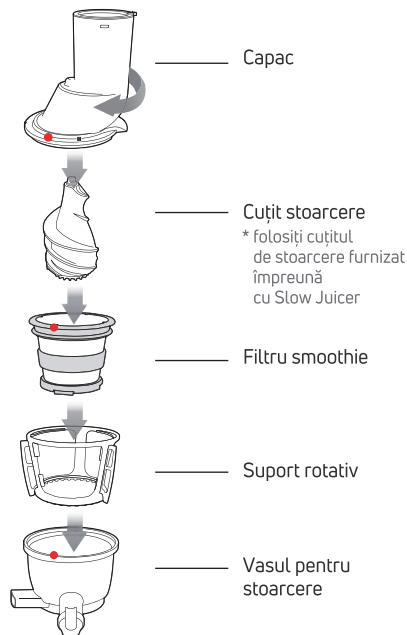

2 Așezați ansamblul superior montat pe bază.

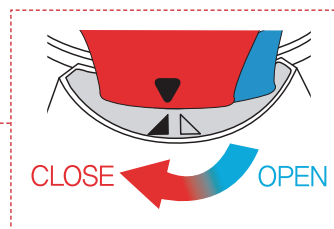
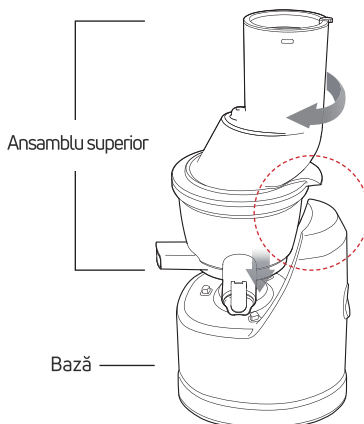

Aliniați săgeata ▼ de pe capac cu marcajul ▲ OPEN de pe bază și rotiți ansamblul superior în sens orar până când săgeata ▼ de pe capac este în poziția ▲ CLOSE.

*Pentru dezasamblare, aplicați procedura inversă asamblării.

! ATENȚIONARE

Dacă folosiți ingrediente înghețate, asigurați-vă că le lăsați la dezghețat aproximativ 5 - 20 de minute înainte de a le folosi.
(Intervalul necesar pentru dezghețarea ingredientelor depinde de timpul și temperatura de păstrare a acestora în congelator.)

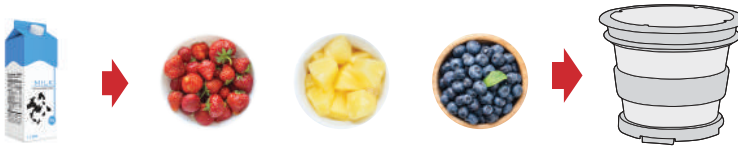

Pentru a prepara smoothie-uri, adăugați lapte sau alte tipuri de lichide între porțiile de ingrediente. Verificați consistența smoothie-ului prin vasul de stoarcere și adăugați mai mult lichid, după cum este necesar

- ※ Nu introduceți ingrediente cum ar fi gheața, carnea sau ingredientele care conțin ulei sau grăsimi. Acestea pot deteriora componentele.
- ※ Îndepărtați semințele dure sau groase, sămburii sau curățați ingredientele înainte de coajă înainte de a le folosi.

CURĂȚAREA ȘTERGĂTOARELOR DIN SILICON

Ștergătoarele din silicon pot fi demontate pentru curățare.
După curățare, montați înapoi ștergătoarele din silicon în cadru în modul ilustrat în figură.

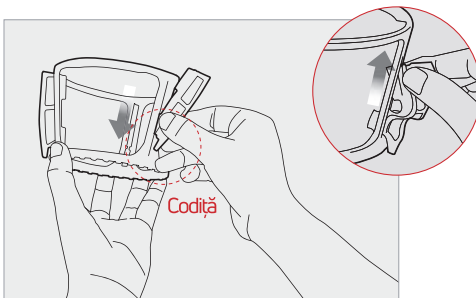

Sfat | Introduceți în orificiu cu codița în jos.

DEPANARE - ÎNTREBĂRI ȘI RĂSPUNSURI

■ Dacă storcătorul nu este alimentat cu curent:

- Verificați dacă ați cuplat corespunzător cablul de alimentare.
- Verificați dacă ați asamblat corect capacul recipientului și vasul pentru stoarcere.
- Verificați dacă ansamblul din partea de sus și baza aparatului sunt montate corect.
- **Storcătorul nu va funcționa corect dacă este asamblat incorect.**

■ Cantitate mică de suc:

- Diferitele ingrediente au un conținut diferit de lichid care generează cantități diferite de suc.
- Dacă ingredientele nu sunt proaspete, este posibil să conțină cantități reduse de lichid, iar cantitatea de suc obținută va fi mai mică.
- Verificați dacă siliconul de compresie este introdus ferm.
- Dacă ingredientul are un conținut mai mic de lichid, ar putea fi util să îl introduceți în apă înainte de a-l storce.
- Dacă stoarceți ingrediente cu semințe mici, cantitatea de suc poate scădea după câteva porții. Pentru cele mai bune rezultate, demontați și spălați ansamblul superior între stoarceri.
- **Dacă există semințe rămase pe fundul filtrului, aceasta poate afecta performanța storcătorului și cantitatea de suc obținută.**

■ Sucul conține prea multă pulpă:

- În cazul stoarcerii continue și în funcție de ingredient, sucul poate conține multă pulpă fină.
 - Dacă sita și cuțitul de stoarcere sunt deteriorate și afectează performanța storcătorului, se recomandă înlocuirea componentelor.
 - Pentru a reduce cantitatea de pulpă fină, curățați frecvent ansamblul din partea de sus și extrageți pulpa.
 - Folosiți o sită și treceți sucul prin aceasta pentru a extrage pulpa nedorită.
- *Durata de viață a fiecărei componente poate diferi în funcție de perioada și metoda de utilizare, precum și de ingredientele folosite.**
- Dacă introduceți prea multe ingrediente odată, storcătorul se poate opri. Acest lucru poate conduce la un suc cu prea multă pulpă. Introduceți ingredientele încet, pe rând.

■ Capacul recipientului nu se închide:

- Asigurați-vă că ați împins complet cuțit de stoarcere în filtru astfel încât capacul recipientului să se închidă corect.
- **Dacă cuțitul de stoarcere nu a fost introdus corect, este posibil să nu puteți închide capacul recipientului.**

■ Storcătorul produce zgomote ciudate:

- Verificați dacă ați montat corect componentele. Încercați să montați din nou componentele și verificați dacă aparatul produce din nou zgomote neobișnuite.
- Nu porniți storcătorul dacă acesta nu conține ingrediente și/sau lichid.
- Utilizarea storcătorului fără ingrediente poate cauza defectarea cuțitului.
- Dacă folosiți storcătorul fără ingrediente sau lichid, nivelul de zgomot poate crește și acesta se poate defecta.
- Zgomotul de fricțiune generat de cuțitul de stoarcere și filtru dispar după ce introduceți ingrediente în storcător.
- Dacă aparatul generează zgomote după ce ați introdus ingrediente în storcător, verificați dimensiunea. Nu introduceți ingrediente cu o grosime mai mare de 2,5 cm.
- În funcție de tipul ingredientelor, este posibil să fie necesar să le tăiați în bucăți mai mici.
- **Storcătorul poate genera zgomote dacă este utilizat pe o suprafață neuniformă sau înclinată. Așezați storcătorul pe o suprafață orizontală plană în timpul funcționării.**

■ Vasul de stoarcere se deplasează în timpul funcționării aparatului.

- Cuțitul de stoarcere și filtrul sunt proiectate pentru a zdrobi și stoarce ingredientele. Vibrațiile cuțitului de stoarcere și ale filtrului nu reprezintă o anomalie.
- Dacă ingredientul conține fibre dure, vibrațiile ansamblului superior pot fi mai puternice.

■ Pulpa extrasă este foarte umedă:

- La începutul extracției, pulpa poate conține o cantitate mare de lichid.
- În funcție de starea ingredientelor, pulpa extrasă poate fi afectată; cu precădere dacă ingredientele nu sunt proaspete, sucul poate conține pulpă.

■ Storcătorul s-a oprit în timpul stoarcerii:

- Verificați cablul de alimentare și asigurați-vă că acesta a fost conectat corect.
- Verificați dacă toate componentele au fost instalate corect.
- Dacă introduceți prea multe ingrediente odată, storcătorul se poate opri.
- Dacă storcătorul se oprește din cauza unei cantități excesive de ingrediente, apăsați butoanele REVERSE - OFF - FORWARD în această ordine, comutând de 2 - 3 ori.
- **Setarea „Reverse” împinge ingredientele în sus, iar setarea „Forward” trage ingredientele în jos.**
- Dacă aparatul se oprește din cauza protecției la suprasarcină, lăsați storcătorul să se răcească timp de 30 de minute - 2 oră până să storceți din nou.
- Dacă folosiți ingrediente cu semințe tari, îndepărtați-le înainte de stoarcere. Semințele tari pot defecta aparatul.

■ Sucul formează mai multe straturi:

- În funcție de densitatea ingredientelor, sucul extras poate forma straturi. Acest proces este diferit de oxidarea specifică sucului obținut cu un storcător de mare viteză.

■ Capacul recipientului s-a blocat:

- După stoarcere, lăsați storcătorul să funcționeze încă 30 de secunde pentru a extrage pulpa rămasă.
- Dacă ansamblul superior conține prea multă pulpă, aceasta poate cauza blocarea capacului. În această situație, apăsați butoanele REVERSE-OFF-FORWARD în această succesiune, comutând de 2 - 3 ori.
- **Turnați apă prin tubul de alimentare pentru a curăța interiorul acestuia și apoi încercați să deschideți capacul recipientului.**

■ Picură suc pe baza aparatului:

- Dacă siliconul de compresie de pe partea inferioară a vasului pentru stoarcere nu este montat corect, se poate scurge suc pe baza storcătorului. Înainte de a monta componentele, verificați și asigurați-vă că siliconul de compresie este montat corect.

■ Pot fi stoarse ingrediente cu fibre tari?

- Ingredientele cum ar fi țelina sau ghimbirul conțin fibre lungi care se pot înfășura în jurul cuțitului de stoarcere și pot afecta performanța storcătorului. Dacă storceți ingrediente cu fibre, nu colectați mai mult de 0,5 l de suc. După ce ați colectat cel mult această cantitate, curățați ansamblul din partea de sus înainte de a începe un nou ciclu de stoarcere.

■ Decolorarea componentelor din plastic:

- Dacă nu curățați storcătorul imediat după utilizare, pulpa rămasă în interiorul ansamblului din partea de sus se poate usca, ceea ce poate face ca demontarea și curățarea să fie mai dificile. Aceasta poate afecta și performanța și culoarea storcătorului.
- Ingredientele cu un conținut mare de carotenoide, cum ar fi morcovii și spanacul pot păta componentele din plastic. În cazul în care componentele se pătează cu carotenoide, aplicați ulei vegetal pe zonele afectate și folosiți un detergent slab pentru curățare.
- **Uleiul vegetal trebuie utilizat doar la curățarea zonelor decolorate. Nu folosiți ulei vegetal pe cuțitul de stoarcere sau filtru. Dacă uleiul vegetal sau animal ajunge pe cuțitul de stoarcere sau filtru, aceasta poate afecta performanța storcătorului și poate deteriora componentele.**

■ Utilizarea în alte scopuri decât pentru stoarcere:

- Acest aparat a fost proiectat pentru stoarcerea unor ingrediente cum ar fi fructele și legumele.
- Nu folosiți storcătorul pentru a extrage ulei vegetal.
- Nu storceți ingrediente cu un conținut ridicat de ulei vegetal/animal.
- Dacă uleiul vegetal/animal ajunge pe cuțitul de stoarcere sau filtru, aceasta poate afecta performanța storcătorului și poate deteriora componentele.

SPECIFICAȚII

Produs	Storcător
Model	NS-1721, NS-1721CEC, NS-1721CBC2
Tensiune	c.a. 220-240V, 50/60Hz
Consum energie	240W
Timp maxim de utilizare/ciclu	Sub 30 min.
Greutate	6.7kg
Dimensiuni	229 x 210 x 450 (mm)
Producător	Dongguan NUC Electronics Co., Ltd.
Tip	Compresie la viteză redusă
Origine	Fabricat în China

Kuvings
WHOLE SLOW JUICER

www.kuvings-romania.ro